

ALPEWA SRL

Divisione Coperture e Facciate

Soluzione metalliche esclusive per l'architettura e il design.



La Divisione Coperture e Facciate di Alpewa propone soluzioni metalliche esclusive per l'architettura e il design, caratterizzate da innovazione ed elevato standard qualitativo.

Alpewa ha selezionato una molteplicità di materiali in grado di soddisfare i massimi requisiti relativi a: Estetica,

Funzionalità, Plasmabilità, Libertà progettuale, Assenza di manutenzione e risparmio, Sostenibilità, Integrazione con sistemi di risparmio energetico. L'ampia offerta di Alpewa comprende infatti: rame TECU® KME; sistemi in alluminio Prefa®; zinco-titanio RHEINZINK®; profili in alluminio

Montana®; metallo forato bugnato e piegato Moradelli; sistemi in alluminio per basse pendenze Kalzip; acciaio inossidabile ArcelorMittal e Roofinox®; pannelli in alluminio composito Larson®; rivestimenti in alluminio estruso Promoclad.

ALPEWA è un supporto progettuale,



tecnico e applicativo completo sia per il progettista che per l'installatore.

Grazie alla formazione tecnica e alla profonda esperienza del proprio personale nell'impiego dei sistemi metallici in edilizia, Alpewa è l'interlocutore ideale nello sviluppo di progetti di coperture e facciate

per qualsiasi tipologia di edificio. Dall'ideazione alla messa in opera, Alpewa fornisce un supporto sia al progettista che all'installatore: consulenza in fase di definizione del progetto per la scelta ottimale del materiale e della lavorazione, in funzione delle esigenze tecniche

ed economiche; analisi di fattibilità su progetti già definiti; voci di capitolato; analisi dei costi; supporto nell'individuazione dell'installatore qualificato; fornitura del materiale prescelto e assistenza tecnica in cantiere.

ALPEWA SRL
via Campagna Sopra, 20/E
25017 Lonato del Garda BS
T: + 39 030 2061781
F: +39 030 2061782
E: info@alpewa.it
W: www.alpewa.it



Ideare con il cuore, progettare con la testa, costruire con il metallo

Competenza e professionalità a supporto di chi progetta e costruisce con il metallo; consulenti in grado di seguirvi e consigliarvi dall'ideazione alla messa in opera; svariati sistemi metallici per coperture e facciate ad alto standard qualitativo ed estetico. Ecco perché i grandi marchi produttori dei sistemi scelgono la garanzia di Alpewa come loro punto di riferimento.

ALPEWA

Sistemi metallici innovativi
per coperture e facciate

Per informazioni: Tel. +39 030 2061781
www.alpewa.it - info@alpewa.it

ALPEWA SRL

Lavorazioni Moradelli, superfici in zinco-titanio RHEINZINK e rame KME



La Divisione Coperture e Facciate di Alpewa propone soluzioni metalliche per l'architettura e il design. L'offerta Alpewa comprende prodotti quali lo zinco titanio RHEINZINK e il rame KME con la sua vasta gamma di superfici e colori TECU® per l'architettura e KME Design per l'arredo.

Dalla collaborazione tra le ditte Moradelli, RHEINZINK e KME sono nati involucri architettonici per esterni e superfici per interni originali, ottenuti plasmando il metallo. Con le innovative lamiere forate, bugnate e piegate, Moradelli crea nuove opportunità per l'impiego del metallo in architettura. Tra le tecniche di lavorazione, troviamo: perforazione ornamentale, bugnatura, perforazione e bugnatura combinate, taglio laser e a getto d'acqua, piegatura.

RHEINZINK è una lega di zinco-rame-titanio, da cui nascono: PATINA LINE, un materiale vivo che forma la patina protettiva naturale; PROTECT LINE, sviluppata per l'uso in tutte le zone climatiche; COLOR LINE, per un nuovo design creativo; INTERIEUR LINE, in zinco titanio RHEINZINK, con verniciatura trasparente.

KME propone invece un'ampia varietà di superfici in rame e leghe di rame.

TECU® è utilizzato in architettura e comprende Classic, ricoperto di ossido assume poi la tipica patina verde; Oxid Rame, sottoposto a pre-ossidazione su entrambi i lati; Zinn, rame stagnato su entrambi i lati; Brass, lega di rame e zinco; Bronze, lega di rame e stagno e Gold, lega di rame, zinco e alluminio.

KME Design Brown presenta diversi stadi di ossidazione applicati a rame, bronzo e ottone KME.

ALPEWA SRL

via Campagna Sopra, 20/E
25017 Lonato del Garda BS

T: + 39 030 2061781

F: +39 030 2061782

E: info@alpewa.it

W: www.alpewa.it

AluK Group S.p.A.

La serie per facciate ALUK SL50

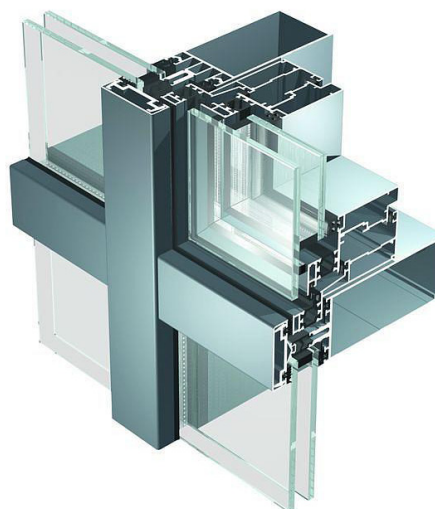

La facciata continua a montanti e traversi ALUK SL50, prodotto affermato sul mercato nazionale, si ridefinisce per completare le sue possibilità di impiego come involucro verticale e copertura.

E' stata ampliata la gamma dei profilati con un nuovo montante, il K760 da 180 mm, il relativo rinforzo interno K1828 e il traverso complanare K746 per coprire al meglio tutte le esigenze statiche possibili, tenendo presente la possibilità di impiego del montante K762, per luci molto grandi, con una statica "oversize" che supera i 5.800 cm⁴.

Inoltre è stata rinnovata la gamma dei supporti per i traversi.

Grazie a queste nuove soluzioni e al contemporaneo cambio dello stato di fornitura della lega che ne ha aumentato la resistenza, le portate dei traversi risultano notevolmente aumentate se abbinati ai nuovi supporti vetro speciali lineari (per carichi fino a 450 kg) e a T (700 kg).

Un' altra novità è rappresentata dal profilo K739, come montante o traverso per le strutture composite, dove all'alluminio viene demandata solo la funzione tecnica e di tenuta, mentre la sottostruttura portante può essere realizzata in legno o acciaio.

Infine la gamma prevede ora la presenza di un nuovo abbaino con geometria ribassata, con prestazioni termiche migliorate, in grado di soddisfare pienamente le prescrizioni di legge vigenti in funzione anche del tamponamento utilizzato.

Il sistema ALUK SL50 è in linea con le prescrizioni di legge vigenti in materia di requisiti acustici (fino a $R_w = 46$ dB) e di isolamento termico ($U_{cw} = 1.1$ W/m²K).

AluK Group S.p.A.

via Monte Armia, 3A
37057 S. Giovanni Lupatoto VR

T: 045.9696611

F: 045.9696610

E: info@aluk.it

W: www.aluk.it